

Schleiftisch Typ NST 25

Abbildung mit 2,5m Arbeitsbreite und verschiedenen Ausführungen mit Rückluftverteilerkanal. Der Nestro-Schleiftisch ist in stabiler Konstruktion sauber und solide hergestellt. Die große Filterfläche garantiert eine gleichmäßige Luftleistung.

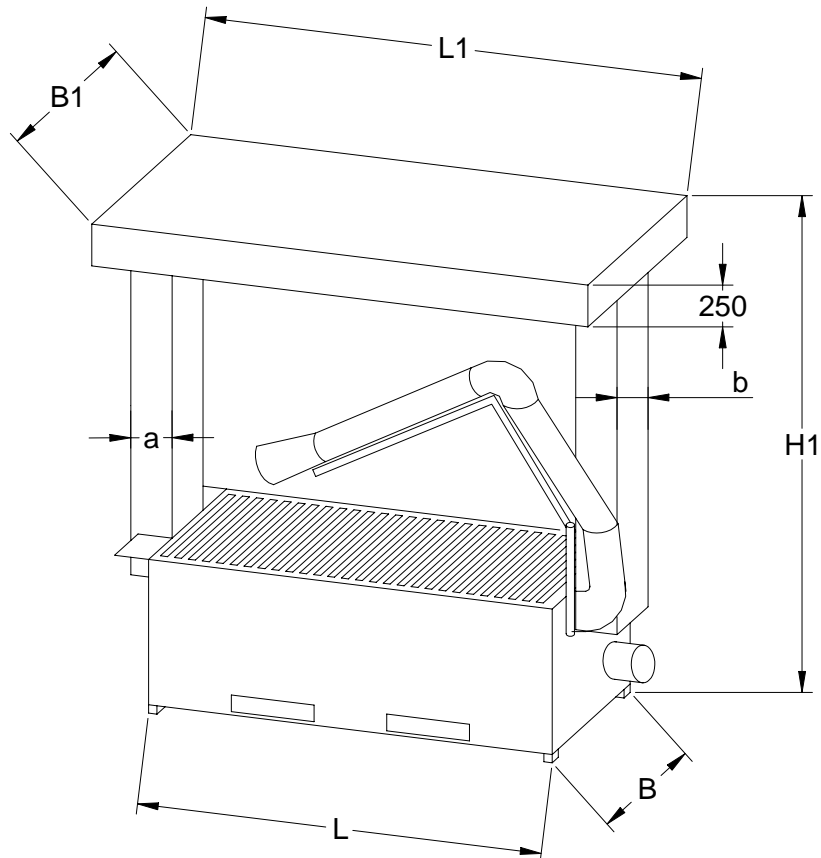

Typ	NST 25
Luftmenge Tischabsaugung	1800 m³/h
Elektro Motor Tischabsaugung	2,2 kW
Luftmenge Absaugarm	1100 m³/h
Elektro Motor Absaugarm	1,1 kW
Länge L	2440 mm
Breite B	1260 mm
Arbeitshöhe H	920 mm
Gesamthöhe H1	2950 mm
Gesamtlänge L1	3000 mm
Gesamtbreite B1	1600 mm
Druckstutzen a x b Abluft	250 x 500 mm
Filterfläche Tischabsaugung	16 m²
Filterfläche Absaugarm	9 m²
Rückluftdecke	2,95 m²

Maßblatt Schleiftisch Typ NKST mit Tisch und Rückwandabsaugung

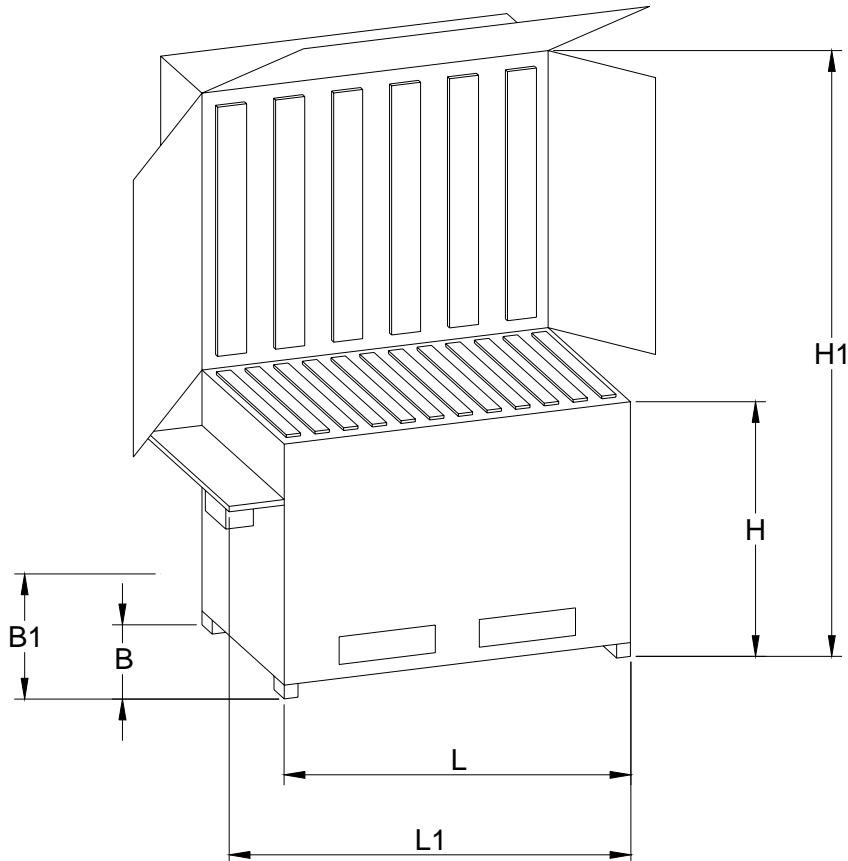

Typ	NKST
Luftmenge Tischabsaugung	1800 m³/h
Elektro Motor Absaugung	2,2 kW
Länge L	1260 mm
Breite B	800 mm
Arbeitshöhe H	920 mm
Gesamthöhe H1	1920 mm
Gesamtlänge L1	1460 mm
Gesamtbreite B1	1200 mm
Filterfläche Tischabsaugung	16 m²
Filterfläche Rückwand	1,15 m²
Rückluftfilter	0,15 m²

In verschiedenen Ausführungen mit Lamellenvorabscheider und Leitblechen. Der NESTRO-Schleiftisch ist in stabiler Konstruktion sauber und solide hergestellt. Die große Filterfläche garantiert eine gleichmäßige Luftleistung.

